

# MS 65 OR-RAC – für extrem breite Räder *for extra-wide tyres*

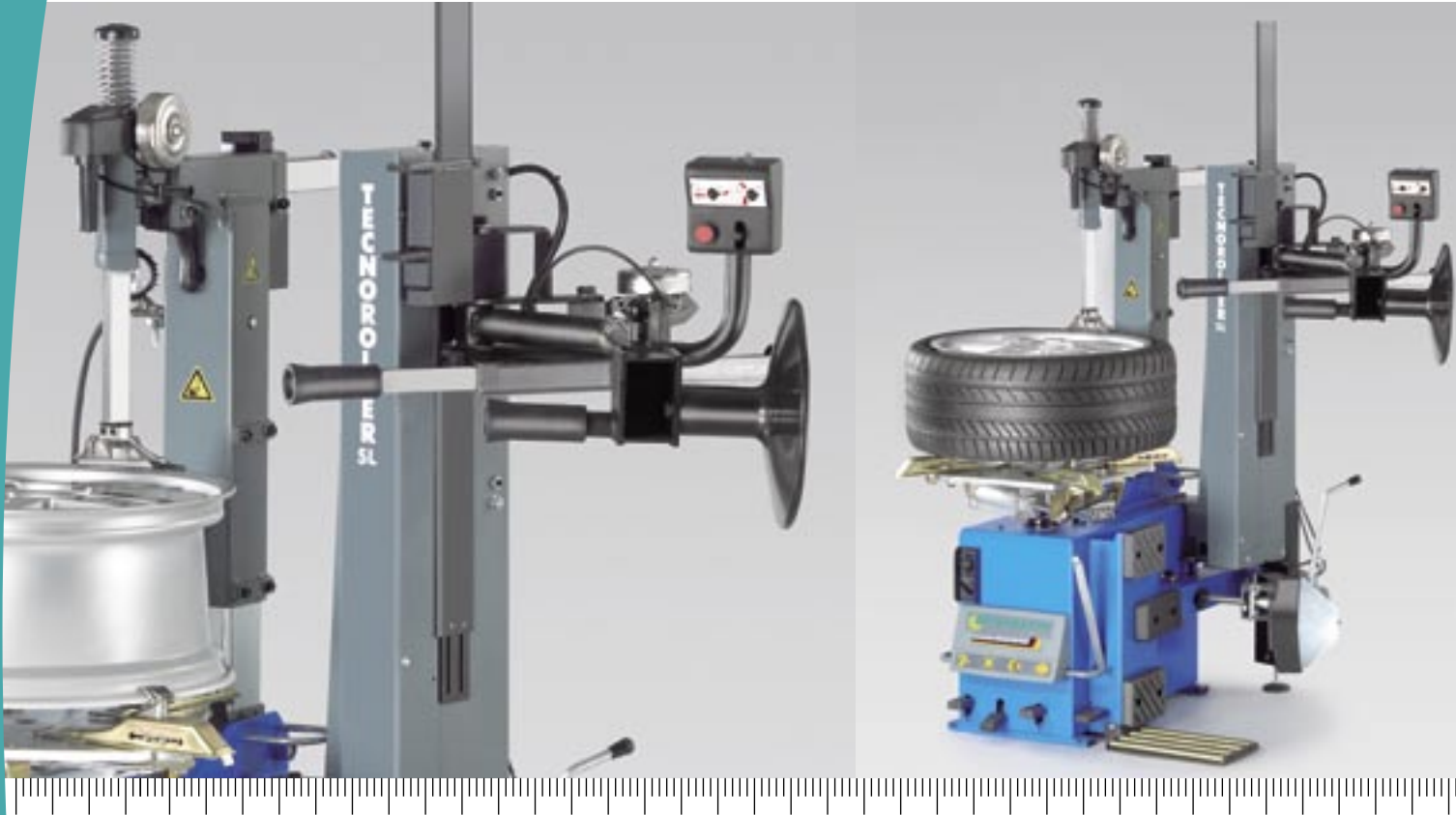

- Tecnoroller für präzise Montage
- Stark und schnell bis 26" Ø und 14" Breite
- Von führenden OEMs empfohlen
- *Tecnoroller for precise fitting*
- *Powerful and rapid up to 26" Ø and 14" width*
- *Recommended by leading OEMs*

## MS 65 OR-RAC für extrem breite Räder *MS 65 OR-RAC for extra-wide tyres*



Die MS 65 OR-RAC ist das Universalgerät für den Profi. Damit ausgestattet lassen sich alle handelsüblichen RFTs und Räder bis 14" Breite und 26" Felgendurchmesser montieren. Dabei müssen Sie nicht auf Tempo und Umsatz im „normalen“ Tagesgeschäft verzichten. Ihr Umsatzwachstum ist vorprogrammiert.

*The MS 65 OR-RAC is the universal device for professionals. All conventional RFTs and wheels up to a width of 14" and 26" rim diameter can be fitted using this device. And you don't have to do without speed and turnover in "normal" everyday business, either. The growth of your turnover is preprogrammed.*



1. Serienmäßig mit verstellbarer Abdrückschaufel.
  2. Optional: Kunststoff-Felgenschoner zum Aufstecken auf die Reifenabdruck-Schaufel. (766 102 090)
  3. Optional: Wulstniederhalterplatte, schonende Montagehilfe. (hoch 766 103 216 - flach 766 103 261)
  4. Serienmäßig mit quadratischem Spannteller für mehr Freiraum beim Reifenabdrücken.
  5. Serienmäßig mit umsteckbaren Spannklaue auf 22"-24"-26".
  6. Optional: Hilfsarm für RFT-Reifen. (766 102 985)
1. Also standard equipment: adjustable bead breaker.
  2. Optional: Plastic rim cover with metal fixing hook for attachment to the bead breaker plate. (766 102 090)
  3. Optional: Bead retainer for safe tyre fitting of the RFT's. (thick 766 103 216 - light 766 103 261)
  4. Also standard equipment: square clamping table for more bead-breaking space.
  5. Also standard equipment: clamping jaws adjustable to 22", 24" and 26".
  6. Optional: Leverage for RFT-Tyres. (766 102 985)

## Detail Info

- Durch pneumatisch anhebbare Montagesäule können bis zu 14" breite Räder montiert werden
- Mühelose Reifenmontage mit Hilfe des pneumatisch steuerbaren Tecnoroller-Hilfsarmes, mit 2 integrierten Pneumatik-Zylindern (für doppelte Kraft), besonders wichtig bei Niederquerschnitts- sowie Run-Flat-Reifen
- Flexibilität durch Vor- und Rücklauf des Spanntellers mit 2 Drehgeschwindigkeiten
- Kurze Rüstzeit durch pneumatisch kippbare Montagesäule und pneumatische Arretierung des Montagekopfes
- Felgenschonende Montage durch pneumatische Felgenfreistellung
- Serienmäßig mit patentierten Profil-Montierhebel für RFT-Montage

## Detailed information

- The fitting column is raised pneumatically for up to 14" wide wheels at the touch of a button
- Easy tyre fitting with the assistance of the pneumatically controlled Tecnoroller arm, with 2 integrated pneumatic cylinders (for double force), particularly important for low profile and Run-Flat tyres
- Flexibility due to the forward and reverse action of the clamping plate with 2 rotational speeds
- Short setup times by pneumatic tilting fitting column and pneumatic locking of mounting head
- Pneumatic rim release ensures gentle handling of the rim
- With patented profile fitting lever for RFT fitting as standard

## Technische Daten

### Anwendungsbereich

Felgenaußenspannung	10" - 26"
Felgeninnenspannung	12" - 28"
Motorrad-, Quad- und Rolleräder mit Zubehör	8" - 24"
Felgenbreite	3" - 14"
Max. Raddurchmesser	1.000 mm

### Hydraulikeinheit

Max. Abdrückkraft	2.500 kp
-------------------	----------

### Pneumatik

Arbeitsdruck	8 -12 bar
--------------	-----------

### Motor

Stromversorgung	3 x 400 V, 50 Hz (andere Spannungen auf Anfrage)
Motorleistung	0,9/1,25 kW

### Spannteller

Drehgeschwindigkeit	5/11 U/min
---------------------	------------

### Abmessungen

Höhe	1.900 mm
Tiefe	1.130 mm
Breite	1.100 mm

### Arbeitsplatzbedarf

Tiefe	2.500 mm
Breite	2.500 mm

### Gewicht

277 kg

Änderungen in der Technik und Ausstattung bleiben vorbehalten.

## Technical data

### Scope

Outside rim clamping	10" - 26"
Inside rim clamping	12" - 22"
Tyres for Motorcycle, quad bikes and scooters with accessories	8" - 24"
Rim width	3" - 14"
Max. wheel diameter	1,000 mm

### Hydraulic unit

Bead breaking force	2,500 kp
---------------------	----------

### Pneumatics

Working pressure	8 -12 bar
------------------	-----------

### Motor

electric power supply	3 x 400 V, 50 Hz (non-standard voltages on request)
Drive power	0,9/1,25 kW

### Clamping table

speed	5/11 U/min
-------	------------

### Dimensions

height	1,900 mm
depth	1,130 mm
width	1,100 mm

### Operating space requirement

depth	2,500 mm
width	2,500 mm

### Weight

277 kg

We reserve the right to modify technical specifications and equipment.

Ihr Händler vor Ort:

Local distributor:

Beissbarth GmbH  
Ein Unternehmen der Bosch-Gruppe  
A Bosch Group Company  
Hanauer Straße 101  
80993 München (Munich, Bavaria)  
Germany

Tel. +49-89-149 01-0  
Fax +49-89-149 01-285/-240

www.beissbarth.com  
www.touchless.de  
sales@beissbarth.com